



GUARDIAN™ 7000

Agitateurs magnétiques chauffants



Agitateurs magnétiques chauffants robustes dotés de caractéristiques de sécurité supérieures et présentant des performances intelligentes

Les agitateurs magnétiques chauffants OHAUS Guardian 7000 sont dotés de caractéristiques de sécurité exceptionnelles et présentent des performances de chauffage et d'agitation supérieures. Le SmartHousing™ est résistant aux produits chimiques grâce à une conception innovante, facile à nettoyer, qui achemine les liquides à l'écart des composants internes et du panneau de commande en verre. L'afficheur LCD lumineux comprend des icônes intuitives, les réglages de température, de vitesse et de durée, tous conçus pour surveiller facilement les performances de l'appareil.

Caractéristiques uniques :

- **Les technologies SmartPresence™ et SmartLink™ assurent la surveillance des opérations** Protégez votre laboratoire avec les technologies brevetées SmartPresence™ et SmartLink™. Ces caractéristiques exclusives arrêtent automatiquement le bloc chauffant si personne n'est détecté au terme d'une période de « temporisation » définie par l'utilisateur.
- **Le système SafetyHeat™ protège le laboratoire** Système de détection précoce de pointe qui utilise deux contrôles de sécurité indépendants pour surveiller en continu l'électronique et arrêter le bloc chauffant avant qu'une surchauffe ne se produise.
- **Des performances d'agitation puissantes et constantes** L'agitation précise de 60 à 1 600 tr/min est assurée par un moteur à la conception puissante, un aimant robuste et un taux de rampe contrôlé par logiciel, ce qui garantit un couplage magnétique sûr pour les applications visqueuses.
- **Des performances sur mesure pour les applications précises** SmartHeat™ vous permet de régler la température maximale de l'unité et SmartRate™ vous permet de régler un taux de rampe de température et de vitesse rapide ou lent. La fonction de programmation permet de mémoriser 5 programmes multi-étapes.

GUARDIAN™ 7000 *Agitateurs magnétiques chauffants*

SmartHeat™

Contrôlez et surveillez en toute sécurité la température maximale afin d'éviter la surchauffe des échantillons sensibles.

SmartLink™

Si la liaison **Bluetooth® est rompue, la fonction de chauffage s'arrête en toute

SmartRate™

Permet de sélectionner un taux de rampe de température et de vitesse rapide ou lent pour un contrôle précis de l'échantillon.



SmartHousing™

Reste froid au toucher et résiste aux produits chimiques..

SmartPresence™

La technologie exclusive du capteur de proximité reconnaît les utilisateurs proches et coupe la fonction de chauffage en toute sécurité si personne n'est détecté

SafetyHeat™

Système de protection interne de pointe qui sécurise les applications de chauffage au moyen d'un double contrôle de l'état du système..

Modèle	e-G71HS07C	e-G71HS10C	e-G71HSRDM
Fonction	Chauffage et agitation magnétique		
Dimension du plateau supérieur	17.8 x 17.8 cm	25.4 x 25.4 cm	13.5 cm diamètre
Gamme de vitesses	60 à 1 600 tr/min		
Stabilité de la vitesse	+/- 2 %		
Gamme de température	Température ambiante + 5 °C – 500 °C		Température ambiante + 5 °C – 380 °C
Stabilité de la température*	+/- 1 %. Plaque, en dessous de 100 °C +/- 1 °C et +/- 0,5 %. Sonde, en dessous de		
Précision de la température*	Plaque +/- 5 °C (après calibrage à un point) et sonde +/- 0,5 °C (après calibrage à un point)		
Calibrage de la température	5 plaques et 5 sondes		
Minuterie	1 minute à 99 heures et 59 minutes		
Commande	Numérique		
Afficheur	Afficheur LCD rétroéclairé personnalisé		
Communication	USB		
Capacité	15 L	18 L	20 L
Matériau de la plaque supérieure	Céramique		Aluminium
Dimensions (H x L x P)	12.2 x 30.9 x 22.3 cm	12.2 x 41.5 x 28.6 cm	12.6 x 26.7 x 17.3 cm
Poids net	2.6 kg	5.2 kg	2.6 kg
Alimentation	230V, 6.0A, 50/60Hz	230V, 7A, 50/60Hz	230V, 4.6A, 50/60Hz
Consommation électrique	1242W (230V)	1449 (230V)	952 (230V)
Environnement de travail	5 °C – 40 °C, 80 % HR, sans condensation		
Accessoires	Sonde de température et housse de protection en utilisation (incluses)		

* Si les conditions le permettent. Les variations du processus de mesure de la température, du récipient, de la température ambiante et de l'échantillon auront un impact sur les performances réelles.

**La marque et les logos Bluetooth sont des marques déposées de Bluetooth SIG Inc. Toute utilisation de ces marques par OHAUS fait l'objet d'une licence.

GUARDIAN™ 7000 *Agitateurs magnétiques chauffants*

Accessoires

N° d'article	Description	e-G71HS07C	e-G71HS10C	e-G71HSRDM
30500570	Plaque de base, 135 mm			●
30500571	Poignées pour plaque de base			●
30500572	Bloc sectionnel, fioles de 12 mm			●
30500573	Bloc sectionnel, fioles de 15 mm			●
30500574	Bloc sectionnel, fioles de 17 mm			●
30500575	Bloc sectionnel, fioles de 21 mm			●
30500576	Bloc sectionnel, fioles de 28 mm			●
30500577	Bloc sectionnel, éprouvettes de 12 mm			●
30500578	Bloc sectionnel, éprouvettes de 16 mm			●
30500579	Bloc sectionnel, éprouvettes de 20 mm			●
30500580	Bloc sectionnel, éprouvettes de 25 mm			●
30500581	Uni-bloc, fioles de 12 mm			●
30500582	Uni-bloc, fioles de 15 mm			●
30500583	Uni-bloc, fioles de 17 mm			●
30500584	Uni-bloc, fioles de 21 mm			●
30500585	Uni-bloc, fioles de 28 mm			●
30500586	Uni-bloc, éprouvettes de 12 mm			●
30500587	Uni-bloc, éprouvettes de 16 mm			●
30500588	Uni-bloc, éprouvettes de 20 mm			●
30500589	Uni-bloc, éprouvettes de 25 mm			●
30392233	Pince, spéciale, tige, CLS-RODS			●
30500590	Sonde de température, 20 cm inox	●	●	●
30500591	Sonde de température, 20 cm PTFE	●	●	●
30500592	Sonde de température, 25 cm inox	●	●	●
30500593	Sonde de température, 25 cm PTFE	●	●	●
30500594	Housse de protection en utilisation Guardian, 17,8 x 17,8 cm	●		
30500595	Housse de protection en utilisation Guardian, 25,4 x 25,4 cm		●	
30500596	Housse de protection en utilisation, ronde			●
30500597	Pince de récipient	●	●	●
30500598	Récupérateur de barre d'agitation	●	●	●
30412537	Clé sans fil MTICWD-200	●	●	●
30392314	Pince, spéciale, colonne, CLS-COLMNSS	●	●	●
30392315	Pince, spéciale, colonne, CLS-COLMNSM	●	●	●
30392316	Pince, spéciale, colonne, CLS-COLMNSL	●	●	●
30392317	Pince, spéciale, colonne, CLS-COLMNSX	●	●	●
30392318	Pince, spéciale, nester, CLS-NESTXS	●	●	●
30400145	Kit de support Ultra Flex	●	●	●
30400146	Kit support de tige et pince	●	●	●
30400147	Barreau d'agitation, 2,5 cm PTFE	●	●	●
30400148	Barreau d'agitation, 3,8 cm PTFE	●	●	●
30400149	Barreau d'agitation, 7 cm PTFE	●	●	●
30400150	Barreau d'agitation 10 cm avec anneau de rotation PTFE	●	●	●

GUARDIAN™ 7000 *Agitateurs magnétiques chauffants*

Dimensions extérieures

e-G71HS07C

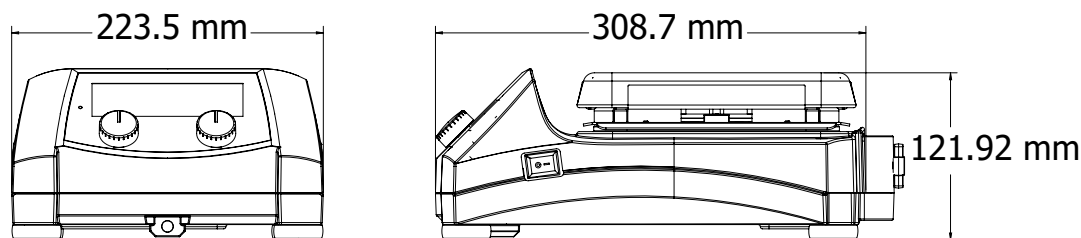

e-G71HS10C

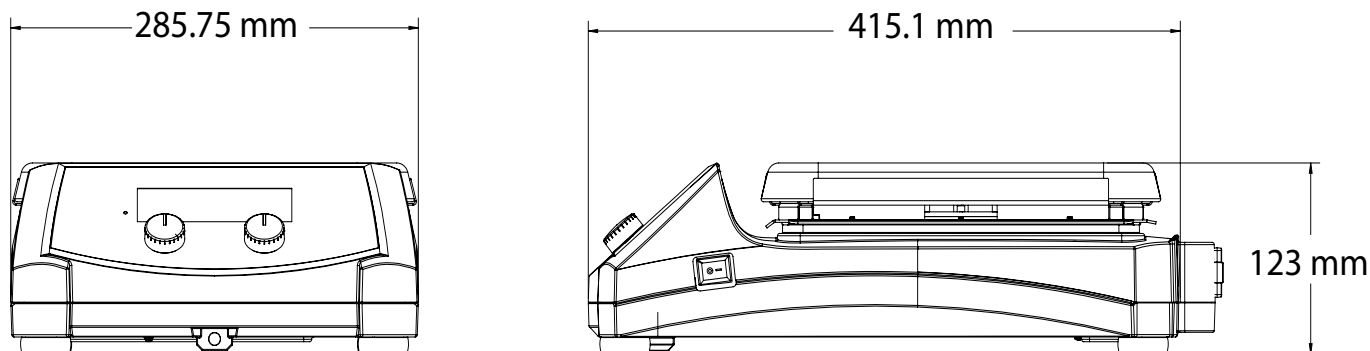

e-G71HSRDM

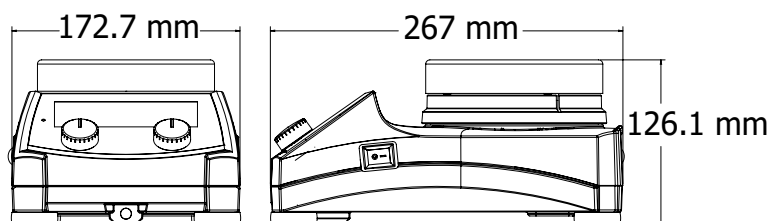

Autres caractéristiques et équipements

Icônes pour SmartRate™, SmartHeat™, SmartPresence™, SmartLink™, indicateurs lumineux verts lorsque l'unité chauffe et procède à l'agitation, sonde en utilisation, port USB pour la programmation d'applications répétées, indice de protection IP21, connectique pour sonde externe, panneau avant en verre trempé, boutons de commande, commutateur On/Off pour arrêter le bloc chauffant, support de tige intégré, plateaux en céramique et en aluminium faciles à nettoyer

Conformité

- **Sécurité du produit** : CEI/EN 61010-1 ; CEI/EN 61010-2-010 ; CEI/EN 61010-2-051
- **Compatibilité électromagnétique** : CEI/EN 61326-1, Classe A, environnements de base
- **Marquages de conformité** : conformité CE ; RCM ; TÜV SÜD ; WEEE

OHAUS Europe GmbH

Heuwinkelstrasse 3,
8606 Nänikon,
Switzerland

e-mail: ssc@ohaus.com
Tel: 0041 22 567 53 19
e-mail: tsc@ohaus.com
Tel: 0041 22 567 53 20

www.ohaus.com

The management system governing the manufacture of this product is ISO 9001:2015 certified.

